

# CARACTERISTIQUES TECHNIQUES

## RENAULT TRAFIC

ANNÉE MODÈLE 1988

**T:** Traction    **P:** Propulsion    **D:** Diesel

		Version	Code Renault	Cylindrée (cm <sup>3</sup> )	Puissance CV				
<b>FOURGONS TOLES</b>	RENAULT TRAFIC	<b>T</b>	FOURGONS TOLES COURTS	PAVILLON NORMAL	T 800	T 110	1397	8	
					T 1000	T 318	1721	10	
					T 1000 D	T 313	2068 D	8	
			FOURGONS TOLES LONGS	PAVILLON SURELEVE	T 1000	T 328	1721	10	
				T 1000 D	T 323	2068 D	8		
				T 1000	T 418	1721	10		
	RENAULT TRAFIC <b>4x4</b>	<b>T</b>	FOURGONS TOLES COURTS	PAVILLON NORMAL	T 1000 D	T 413	2068 D	8	
					T 1300	TB 22	1995	11	
					T 1300 D	TB 23	2068 D	8	
			FOURGONS TOLES LONGS	PAVILLON SURELEVE	T 1300	TB 42	1995	11	
					T 1300 D	TB 43	2068 D	8	
					T 1300	TB 43	2068 D	8	
<b>FOURGONS VITRES</b>	RENAULT TRAFIC	<b>T</b>	FOURGONS VITRES COURTS	PAVILLON NORMAL	T 1000	T 358	1721	10	
					T 1000 D	T 353	2068 D	8	
					T 1300	TB 62	1995	11	
		FOURGONS VITRES LONGS	PAVILLON SURELEVE	T 1300 D	TB 63	2068 D	8		
				T 1300	TB 98	1721	10		
				T 1300 D	TB 93	2068 D	8		
<b>TRANSPORTS</b>	<b>OUVERTS</b>	RENAULT TRAFIC	<b>T</b>	PLANCHERS CABINE LONGS	T 1300	TB 92	1995	11	
						P 1400	PC 92	1995	11
						P 1400 D	PC 93	2068 D	8
		RENAULT TRAFIC	<b>P</b>	CHASSIS CABINE LONGS	PLATEAUX A RIDELLES SURBAISSES	P 1400	PC 62	1995	11
						P 1400 D	PC 63	2068 D	8
						P 1400 D	PC 83	2068 D	8
	<b>PERSONNES</b>	RENAULT TRAFIC	<b>T</b>	MICROBUS STANDARD LONGS 9 PLACES	PAVILLON NORMAL		T2 B8	1721	10
							T2 B3	2068 D	8
							T7 C2	1995	11
			MICROBUS STANDARD LONGS 9 PLACES	PAVILLON SURELEVE		T7 C3	2068 D	8	
						T 558	1721	10	
						T 552	1995	11	
RENAULT TRAFIC <b>4x4</b>	<b>T</b>	MICROBUS CONFORT COURTS 9 PLACES	PAVILLON NORMAL		T 553	2068 D	8		
					V5 B2	1995	11		
					V5 B3	2068 D	8		

# RENAULT TRAFIC

## FOURGONS TOLES COURTS

## FOURGONS TOLES LONGS

### PAVILLON NORMAL

### PAVILLON SURÉLEVÉ

### PAVILLON NORMAL

### PAVILLON SURÉLEVÉ

TRACTION

**T**

T 800

T 1000

T 1000 D

T 1000

T 1000 D

T 1300

T 1300 D

T 1000

T 1000 D

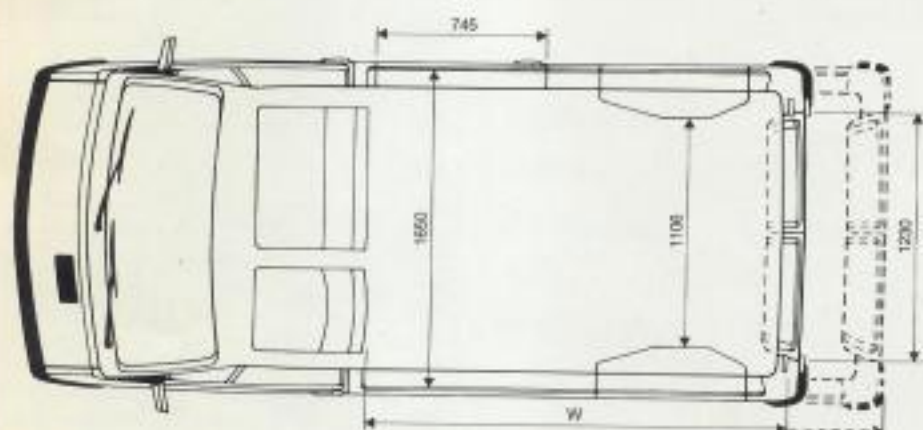

		COURTS				LONGS				
		PAVILLON NORMAL			PAVILLON SURELEVE		PAVILLON NORMAL		PAVILLON SURELEVE	
Version		T 800	T 1000	T 1000 D	T 1000	T 1000 D	T 1000	T 1000 D	T 1300	T 1300 D
Volume		5,3 m <sup>3</sup>	5,3 m <sup>3</sup>	5,3 m <sup>3</sup>	6,6 m <sup>3</sup>	6,6 m <sup>3</sup>	6,3 m <sup>3</sup>	6,3 m <sup>3</sup>	7,8 m <sup>3</sup>	7,8 m <sup>3</sup>
F		2800	2800	2800	2800	2800	3200	3200	3200	3200
Z		4337	4337	4434	4337	4434	4737	4834	4834	4834
A		785	785	882	785	882	785	882	882	882
X		752	752	752	752	752	752	752	752	752
H à vide		2047	2056	2056	2444	2444	2052	2052	2457	2454
J à vide		483	487	486	487	486	485	484	512	507
G en charge		152	158	160	158	160	160	160	158	159
B		1517	1517	1517	1900	1900	1517	1517	1900	1900
E		1216	1216	1216	1195	1195	1216	1216	1195	1195
D		1370	1370	1370	1662	1662	1370	1370	1662	1662
W		2355	2355	2355	2355	2355	2755	2755	2755	2755
Poids en kg	A vide en ordre de marche	1180	1250	1305	1285	1340	1270	1325	1325	1380
	PT.A.C.	2100	2400	2400	2400	2400	2400	2400	2700	2700
	Charge utile (avec conducteur)	920	1150	1095	1115	1060	1130	1075	1375	1320
	P.T.R.	3500	3900	3900	3900	3900	3900	3900	4300	4300
	Maxi remorque non freinée	590	625	650	625	650	635	660	660	690
	Maxi remorque freinée	1400	1500	1500	1500	1500	1500	1475	1600	1600
Vitesse maxi en charge (km/h)		107	122	110	116	105	122	110	120	105

# RENAULT TRAFIC

FOURGONS TÔLÉS  
COURTS 4 x 4

FOURGONS TÔLÉS  
LONGS 4 x 4

PAVILLON NORMAL

PAVILLON SURÉLEVÉ

4 x 4

1000 kg  
ESSENCE

1000 kg  
DIESEL

1000 kg  
ESSENCE

1000 kg  
DIESEL

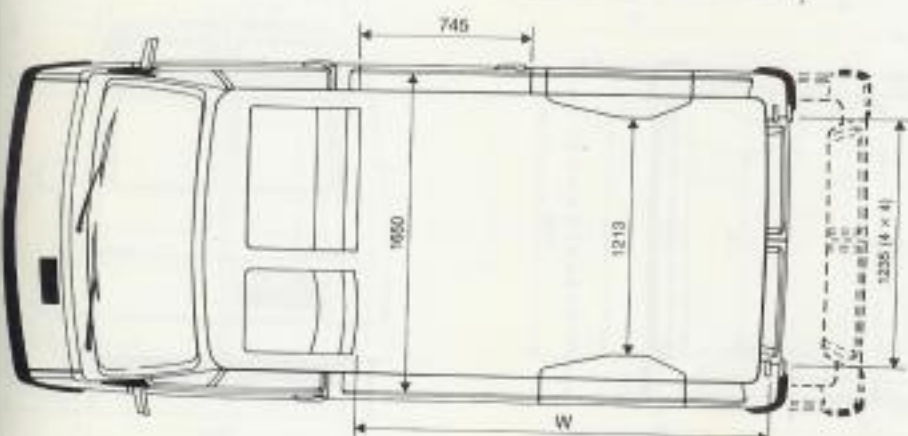

		COURTS		LONGS	
		PAVILLON NORMAL		PAVILLON SURÉLEVÉ	
		4,7 m <sup>3</sup>		7,2 m <sup>3</sup>	
		1000 Essence	1000 Diesel	1000 Essence	1000 Diesel
Volume					
Version					
Z		4434	4434	4834	4834
F		2550	2550	2950	2950
A		882	882	882	882
X		1002	1002	1002	1002
H à vide		2097	2106	2486	2482
J à vide		678	696	680	684
G en charge		177	189	190	190
B		1382	1382	1765	1765
E		1216	1216	1195	1195
D		1235	1235	1515	1515
W		2355	2355	2755	2755
Poids en kg	A vide en ordre de marche	1435	1490	1525	1575
	PT.A.C.	2510	2510	2510	2510
	Charge utile (avec conducteur)	1075	1020	985	935
	P.T.R.	3900	3900	3900	3900
	Maxi remorque non freinée	700	700	750	750
	Maxi remorque freinée	1490	1390	1490	1490
	Vitesse maxi en charge (km/h)	124	108	118	103

<b>RENAULT TRAFIC</b>	FOURGONS VITRES COURTS		FOURGONS VITRES LONGS		FOURGONS LONGS Cabine approfondie 6 places		
	PAVILLON NORMAL		PAVILLON SURÉLEVÉ		PAVILLON SURÉLEVÉ		
<b>TRACTION</b>	<b>T</b>	T 1000	T 1000 D	T 1300	T 1300 D	T 1300	T 1300 D

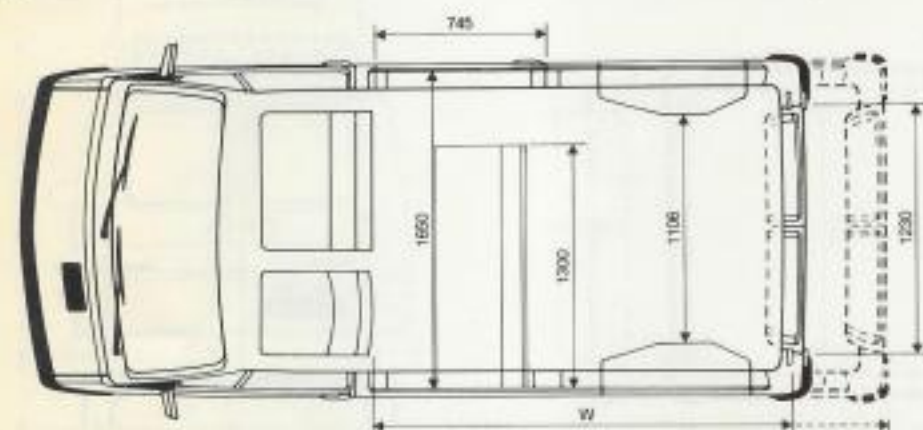

NB : sans vitre latérale arrière sur fourgon long cabine approfondie 6 places

	COURTS		LONGS		LONGS cabine approfondie 6 places		
	PAVILLON NORMAL		PAVILLON SURÉLEVÉ		PAVILLON SURÉLEVÉ		
Volume	5,3 m <sup>3</sup>		7,8 m <sup>3</sup>		6 m <sup>3</sup>		
Version	T 1000	T 1000 D	T 1300	T 1300 D	T 1300	T 1300 D	
Z	4337	4434	4834	4834	4834	4834	
F	2800	2800	3200	3200	3200	3200	
A	785	882	882	882	882	882	
X	752	752	752	752	752	752	
H à vide	2056	2056	2457	2454	2457	2454	
J à vide	487	496	512	507	512	507	
G en charge	158	160	158	159	158	159	
B	1517	1517	1900	1900	1900	1900	
E	1216	1216	1195	1195	1195	1195	
D	1370	1370	1662	1662	1662	1662	
W	2355	2355	2755	2755	1880	1880	
Poids en kg	A vide en ordre de marche	1285	1340	1360	1415	1420	1475
	P.T.A.C.	2400	2400	2700	2700	2700	2700
	Charge utile (avec conducteur)	1115	1060	1340	1285	1280	1225
	P.T.F.L.	3900	3900	4300	4300	4300	4300
	Maxi remorque non freinée	625	650	660	690	660	690
Maxi remorque freinée	1500	1500	1600	1600	1600	1600	
Vitesse en charge (km/h)	122	110	120	105	120	105	

# RENAULT TRAFIC

PLANCHERS CABINE LONGS

TRACTION

**T**

T 1300

T 1300 D

T 1300

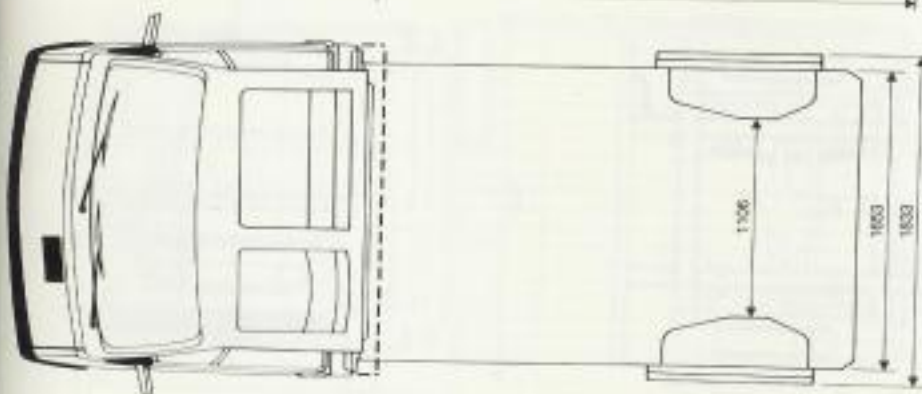
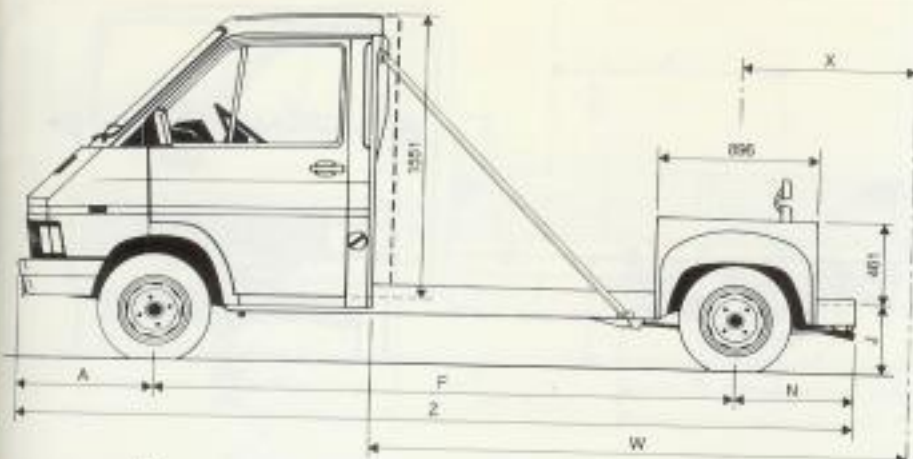

## LONGS

PLANCHER CABINE

Version	PLANCHER CABINE			
	T 1300 (1721 cm <sup>3</sup> )	T 1300 (1995 cm <sup>3</sup> )	T 1300 D (2068 D)	
Z	4645	4742	4742	
F	3200	3200	3200	
A	785	882	882	
N	660	660	660	
H à vide	2030	2024	2024	
J à vide	527	527	529	
G en charge	158	158	158	
X carrossable	1000	1000	1000	
W carrossable	2755	2755	2755	
Poids en kg	A vide en ordre de marche	1170	1195	1250
	P.T.A.C.	2700	2700	2700
	Charge utile (avec conducteur)		suivant transformation	
	P.T.R.	4300	4300	4300
	Maxi remorque non freinée	650	680	720
Maxi remorque freinée	1600	1600	1600	

(pour W maxi voir carrossier adaptateur complémentaire)

# RENAULT TRAFIC

CHASSIS CABINE LONGS

PROPULSION

**P**

P 1400

P 1400 D

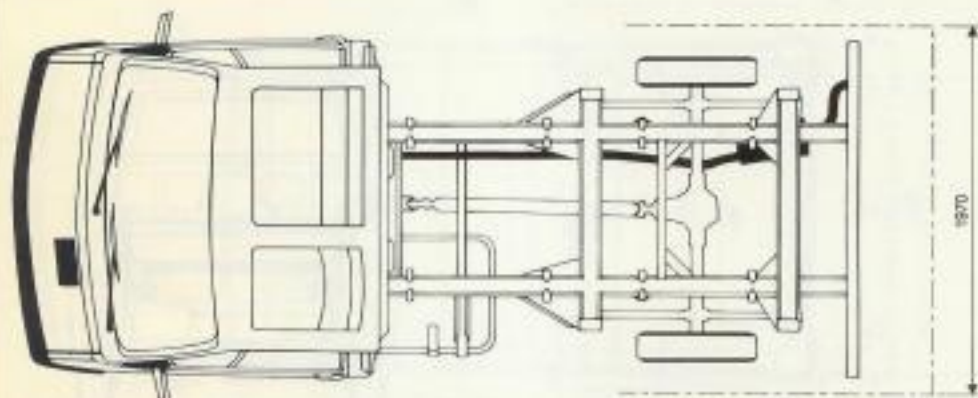
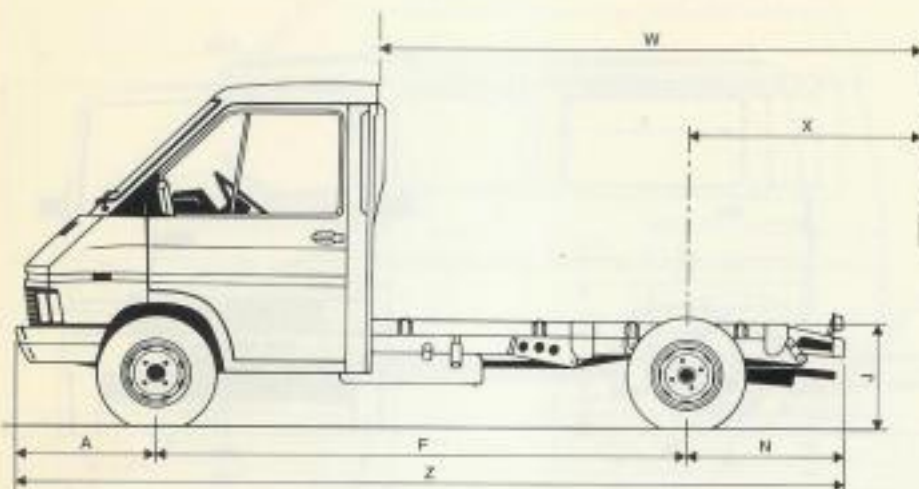

		LONGS	
		CHASSIS CABINE	
Version		P 1400	P 1400 D
Z		4684	4684
F		2950	2950
A		796	796
N		919	919
H à vide		2068	2067
J à vide		790	783
G à vide		231	232
W carrossable		3150	3150
X maxi carrossable		1450	1450
Poids en kg	A vide en ordre de marche	1270	1310
	PT.A.C.	2870	2950
	Charge utile (avec conducteur)	suivant transformation	
	P.T.R.	5100	4400
	Maxi remorque non freinée	740	750
	Maxi remorque freinée	2230	1450
	Vitesse maxi en charge (km/h)	120	110

(pour W maxi voir carrossier adaptateur complémentaire)

<b>RENAULT TRAFIC</b>	PLATEAUX A RIDELLES SURBAISSÉS		PLATEAUX A RIDELLES ALLONGÉS			
<b>PROPULSION</b>	<b>P</b>	P 1400	P 1400 D		P 1400 D	

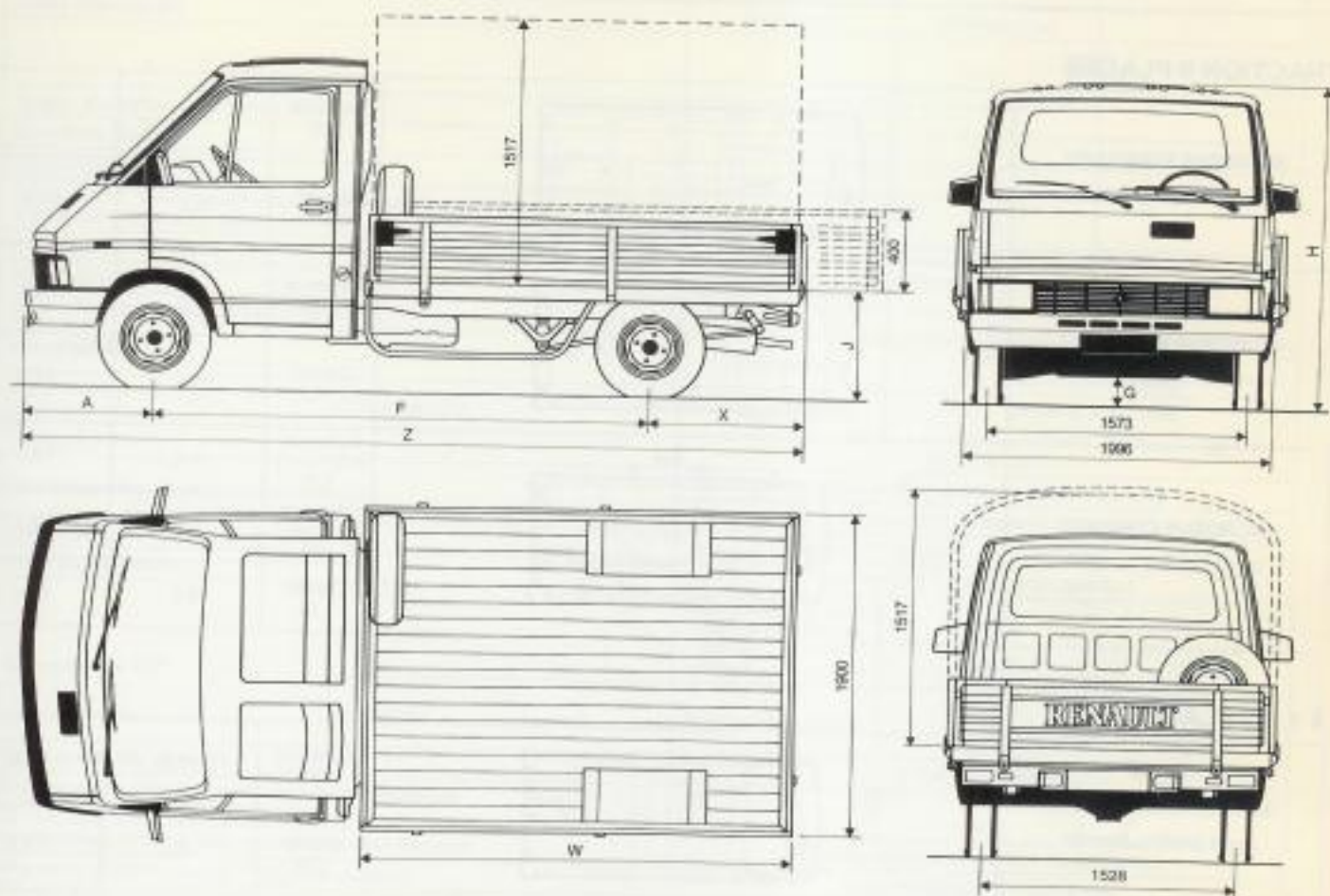



		PLATEAUX A RIDELLES		
		SURBAISSÉS		ALLONGÉS
		4,75 m <sup>2</sup>		5,45 m <sup>2</sup>
Version		P 1400	P 1400 D	P 1400 D
Surface				
F		2950	2950	2950
Z		4850	4850	5020
A		796	796	796
X		904	904	1274
H à vide		2056	2059	2059
J à vide		869	869	1036
G en charge		196	196	196
W		2502	2502	2872
Poids en kg	A à vide en ordre de marche	1475	1515	1520
	PT.A.C.	2870	2950	2950
	Charge utile (avec conducteur)	1395	1435	1430
	P.T.R.	5100	4400	4400
	Maxi remorque non freinée	740	750	750
Maxi remorque freinée		2230	1450	1450
Vitesse maxi en charge (km/h)		120	110	110

# TRANSPORTS DE PERSONNES

	Vitesse maximum (km/h)	Consommation aux 100 km en litres	
		à 90 km/h	selon cycle urbain

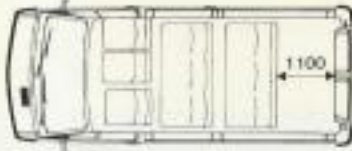
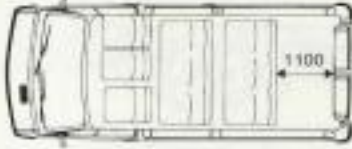
## TRACTION 9 PLACES

<b>MICROBUS STANDARD</b> long pavillon normal		Essence 122	9,6	12,1
		Diesel 120	9,2	11,4
<b>MICROBUS STANDARD</b> long pavillon surélevé		Essence 120	11,5	14,1
		Diesel 105	10	11,4
<b>MICROBUS CONFORT</b> court pavillon normal		Essence (1721 cm <sup>3</sup> ) 122	9,4	12,1
		Essence (1995 cm <sup>3</sup> ) 126	9,9	14,1
		Diesel 110	9,2	11,4

## 4 x 4 9 PLACES

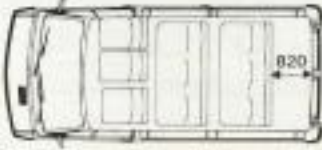
<b>MICROBUS STANDARD</b> court pavillon normal		Essence 124	11,3	15,9
		Diesel 108	9,9	12,5

## Motorisations transports de personnes

• 1995 cm<sup>3</sup> essence ordinaire  
 type moteur J5R  
 59 kW ISO (82 ch DIN)  
 à 5000 tr/min ; couple 146 Nm ISO  
 (15,2 mkg DIN) à 2750 tr/min.  
 Allumage électronique intégral.

• 2068 cm<sup>3</sup> Diesel  
 type moteur 852  
 43 kW ISO (60 ch DIN)  
 à 4000 tr/min ; couple 118 Nm ISO  
 (12,2 mkg DIN) à 2000 tr/min.

• 1721 cm<sup>3</sup> essence (super)  
 type moteur F1N  
 50 kW ISO (69,5 ch DIN)  
 à 5000 tr/min ; couple 123 Nm ISO  
 (12,8 mkg DIN) à 2750 tr/min.  
 Allumage électronique intégral.

### Boîte de vitesses

Tous les modèles Transport de personnes sont équipés de boîte de vitesses à 5 rapports avant + marche arrière.



# TRANSPORTS DE PERSONNES

Équipements - options	RENAULT TRAFIC		
	Microbus Standard 9 pl. Microbus Standard 4 x 4 9 pl.	Microbus Confort 9 places	
Vitres latérales AR	Pivotantes	Couissantes	
Trappe d'aération type "moon Roof"		•	
Pare-brise feuilleté	•	•	
Allume-cigares	sauf 4 x 4	•	
Ceintures AV dynamiques (places extérieures) + ventrale statique (si place centrale)	•	•	
Ceintures AR statiques	•	•	
Pré-équipement radio	•	•	
Pare-soleil conducteur et passager AV	•	•	
Sol partie AR	Ton caisse	Caoutchouc allée centrale moquette sous siège	
Porte latérale de cellule AR côté passager	Couissante	Battante avec vitre couissante	
Ouvrants AR	Battants 180°		
Garnissage des sièges	Assise et face avant de dossier en drap Côté et dos de dossier en simili		
Siège conducteur réglable en distance*	Dossier inclinable		
Siège passagers AV*	Banquette 2 places à dossier fixe		
Sièges cellule AR*	1 <sup>re</sup> rangée	Banquette 3 places dossier rabattable place côté porte latérale couissante	2 sièges + 1 décalé
	2 <sup>e</sup> rangée	Banquette 3 places	2 sièges + 1 décalé
Bac à cartes sur porte AV	Côté conducteur		
Plumier sur toute la longueur de la face supérieure de la planche de bord	•	•	
Vide-poches dans module central (planche de bord)	Tablette rabattable servant de fermeture		
Vide-poches côté passager (planche de bord)	Avec portillon - Fermant à clé		
Feu AR de brouillard	•	•	
Feu de recul	•	•	
Plafonnier central dans cabine	•	•	
Plafonnier cellule AR	•	•	
Boîte 5 vitesses	•	•	
Sellerie drap "Domino" et simili	•	•	
Peinture métallisée	Option	Option	
<b>Pack-confort</b> comportant : garnissage de pavillon dans cellule AR - Garnissage des portes et panneaux de caisse - 2 cendriers aux places AR - Insonorisant sur plancher avec tapis vinyl - Peinture vinylique sur passage de roues AR - Vitres latérales couissantes - Housse de roue de secours -	Option		
Pneumatiques neige 205 R 14	Option 4 x 4		

\*Avec fourreaux d'appui-tête (sauf sur banquette).

# TRANSPORTS DE MARCHANDISES

## TRANSPORTS OUVERTS

ÉQUIPEMENTS	Trafic (T) planchers cabine Trafic (P) châssis cabine plateaux à ridelles
2 portes AV battantes avec condamnation intérieure.	•
Roues à voile ajouré - Feu de recul et feu AR de brouillard - Pare-brise feuilleté clair - Essuie-vitre 2 vitesses (retour automatique) avec lave-vitre électrique couplé - Siège conducteur réglable longitudinalement à dossier inclinable - Banquette passagers 2 places fixe. Ceintures de sécurité à enrouleur sur places extérieures, + ventrale statique place centrale.	•
Garnissage des sièges : Drap Arc-en-Ciel + simili Cendré.	Planchers cabine
Garniture de pavillon dans la cabine - Tapis AV en vinyle et panneaux de portes AV en simili.	•
Planche de bord comprenant aérateurs et désembueurs latéraux, plumier, vide-poches central avec portillon, vide-poches côté passager (fermant à clé) et cendrier - bac à cartes sur porte conducteur.	•
Thermomètre d'eau. Témoin d'usure de plaquettes de freins. Pare-soleil côté conducteur et passager - Plafonnier central cabine - Pré-équipement radio avec antenne. Grille de H.P. dans planche de bord - Détecteur d'eau dans gazole - Réchauffage du gazole (Diesel).	•
- PLANCHER CABINE : véhicule traction destiné à recevoir une adaptation complémentaire solidaire de la cabine. - CHASSIS CABINE : véhicule propulsion destiné à recevoir une carrosserie rapportée. - PLATEAU : carrosserie et soubassement à structure métallique, plancher en bois avec 3 ridelles métalliques rabattables et démontables.	
<b>OPTIONS</b>	
Siège passager dossier fixe.	Planchers et châssis cabine
Garnissage des sièges "drap Arc-en-Ciel" + simili Cendré.	Châssis cabine et plateaux à ridelles
Bâche + arceaux démontables.	Plateau à ridelles
Pack équipement : Siège conducteur : Captain-chair* fixe - Siège passager : Captain-chair* pivotant - Volant mousse - Bac à carte sur porte passager - Tapis moquette cabine.	Planchers et châssis cabine

## TRANSPORTS FERMÉS

ÉQUIPEMENTS	Trafic tôles et vitrés
2 portes AV battantes avec condamnation intérieure - 1 porte latérale coulissante de cellule AR côté passager - 2 portes AR battantes vitrées.	•
Rétroviseurs extérieur et intérieur - Protections de bas de portes AR.	•
Roues à voile ajouré - Feu de recul et feu AR de brouillard - Pare-brise feuilleté clair - Essuie-vitre 2 vitesses (retour automatique) avec lave-vitre électrique - Siège conducteur réglable longitudinalement à dossier inclinable - Banquette passagers 2 places. Ceintures à enrouleur aux places extérieures, statique place centrale - Garnissage drap Arc-en-Ciel et simili Cendré sauf T 800 - Garniture de pavillon composite (sauf pavillon surélevé) - Tapis AV en vinyle et panneaux de portes AV en simili.	•
Planche de bord comprenant aérateurs et désembueurs latéraux, plumier, vide-poches central avec portillon, vide-poches côté passager (fermant à clé) et cendrier - bac à cartes sur porte conducteur.	•
Thermomètre d'eau. Témoin d'usure de plaquettes de freins. Pare-soleil côté conducteur et passager - Plafonnier central de cabine et plafonnier de cellule - Pré-équipement radio avec antenne. Grille de H.P. dans planche de bord - Protection 1/3 tubulaire derrière chauffeur. Détecteur d'eau dans gazole - Réchauffage du gazole (Diesel).	•
<b>OPTIONS</b>	
Cabine approfondie 5/6 places.	Fourgon 1300
Pack Equipement : siège conducteur : Captain-chair* fixe - Siège passager : Captain-chair* pivotant - Volant mousse - Bac à carte sur porte passager. Moquette cabine - Drap domino.	Sauf T 800
Garnissage des sièges "drap Arc-en-Ciel" + simili Cendré.	T 800
Cloison complète vitrée.	Fourgons tôlés longs
Siège passager fixe et dossier fixe.	•
Pneumatiques neige 195 R 14 M + S.	4 x 4

\*Captain-chair : siège avec accoudoirs relevables, dossier inclinable, appui-tête réglable en hauteur.

# TRANSPORTS DE MARCHANDISES

## Motorisations : transports ouverts - transports fermés

ESSENCE			DIESEL	
4 temps. Refroidissement par circuit hermétique comportant : radiateur, pompe, thermostat, vase d'expansion avec niveau visible et ventilateur.				
TYPE	B47	F1N	J5R	852
CYLINDRÉE	1397 cm <sup>3</sup>	1721 cm <sup>3</sup>	895 cm <sup>3</sup>	2068 cm <sup>3</sup>
CARBURANT	Essence ordi.*	Super carburant*	Essence ordinaire*	Gazole
CYLINDRES	4 verticaux en ligne	4 verticaux en ligne	4 verticaux en ligne	4 verticaux en ligne
ALÉSAGE / COURSE	76 x 77 mm	81 x 83,5 mm	86 x 82 mm	86 x 89 mm
RAPPORT VOLUMÉTRIQUE	0,25 : 1	0,25 : 1	0 : 1	21,5 : 1
PUISSANCE MAXI	34,5 kW ISO (48 ch DIN) à 4750 tr/min	50 kW ISO (69,5 ch DIN) à 5000 tr/min	59 kW ISO (82 ch DIN) à 5000 tr/min	43 kW ISO (60 ch DIN) à 4000 tr/min
COUPLE MAXI	95 Nm ISO (9,9 mkg DIN) à 2750 tr/min	123 Nm ISO (12,8 mkg DIN) à 2750 tr/min	146 Nm ISO (15,2 mkg DIN) à 2750 tr/min	118 Nm ISO (12,2 mkg DIN) à 2000 tr/min
ÉQUIPEMENT ÉLECTRIQUE				
BATTERIE	12 volts/40 AH	12 volts/40 AH	12 volts/50 AH	12 volts/65 AH
DÉBIT DE L'ALTERNATEUR	50 A	50 A	50 A	50 A
CAPACITÉ	Réservoir à carburant : 60 l Trafic Traction - 70 l Trafic Propulsion et 4 x 4			

\* avec allumage électronique intégré.

ARCHITECTURE	moteur placé en AV de l'essieu AV.	TRAFIC		
		TRACTION AV	PROPULSION AR	4 x 4
STRUCTURE	châssis coque tout acier			
TRAIN AV		Type MacPherson avec tiers inférieur triangulaire		
	SUSPENSION	Ressorts hélicoïdaux et amortisseurs hydrauliques télescopiques - barre anti-dévers (sauf T 800)		
TRAIN AR		Essieu rigide tubulaire en traction ou pont AR rigide en propulsion et 4 x 4 guidé par les lames de ressorts		
	SUSPENSION	Ressorts monolame (bilame sur T 1300) et multilames P 1400 et 4 x 4. Amortisseurs hydrauliques télescopiques - Barre anti-dévers sur T 1300		
FREINAGE	A double circuit hydraulique assisté par servo-frein - Disques ventilés à l'AV, tambours à l'AR. Un limiteur de freinage évite le blocage des roues AR.			
BOITE DE VITESSES	commande au plancher Nombre de rapports	5 (sauf T 800)	5	5
TRANSMISSION		aux roues AV par 2 arbres comportant chacun 2 joints homocinétiques	aux roues AR par arbre en 2 parties avec palier intermédiaire et joints de cardan	aux roues AV, ou AV et AR suivant les besoins
DIRECTION	à crémaillère Diamètre de braquage entre troitons	court long 10,80 11,80	11,53	10,50 11,53
PNEUMATIQUES	à aérocaux Tubeless	185 R 14 S renforcé - T 800 175 R 14 PR 6 autres versions	205 R 14 PR 8	185 R 14 PR 6